

部品表

RP-021MS

改訂版

 山田機械工業株式会社

〒651-2404 神戸市西区岩岡町古郷1534
TEL 078(967)1481
FAX 078(967)3090

1. 本部品表は山田機械工業の純正部品表です。
2. 本部品は2017年6月1日より適用いたします。（本部品表適用と同時に従来の部品表を廃止します。）
3. 部品注文は誤発送をさけるため、本部品表に記載されている品番及び品名にてご注文下さい。

部品表の見方

- 品番欄及び、単価欄の横線は単品では補給いたしません。
- 旧製品に使用可能で、その部品の代わりに補給する場合があります。
- 3 (太字) アセンブリ部品
- アッシ アセンブリ部品
- SW バネ座金
- W 平座金
- AJ アジャスタ
- SP コイルバネ
- PK パッキン又はガスケット
- ボルト 六角ボルト

注 旧製品については旧部品表を参照して下さい。但し価格についてはお問い合わせください。

本価格は改良のため予告なく品名及び価格が変わることがあります。

RP-021MS (改訂版)

本体部品

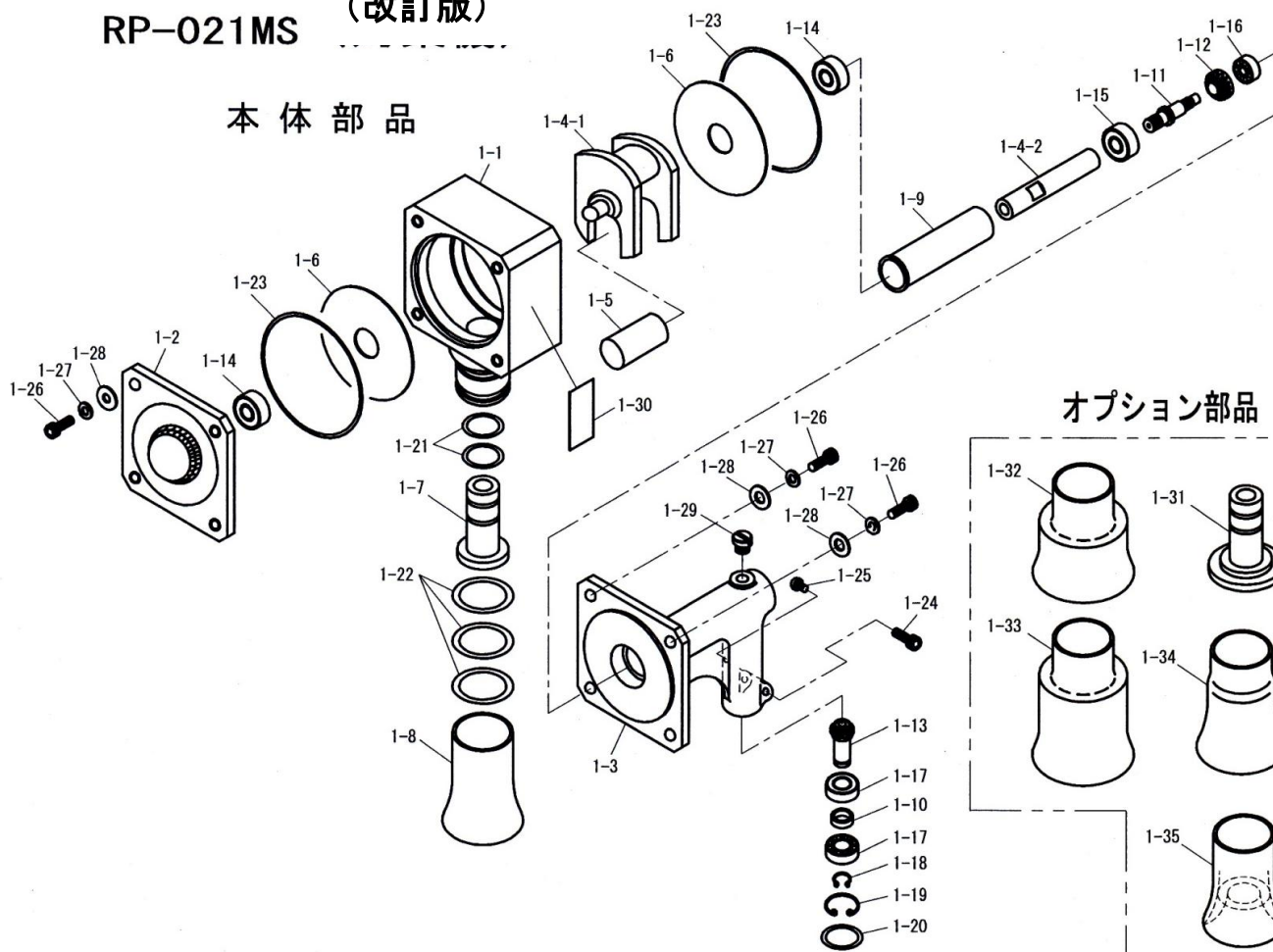

オプション部品

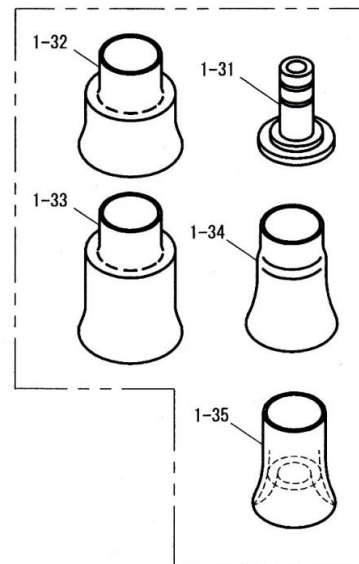

桿部品

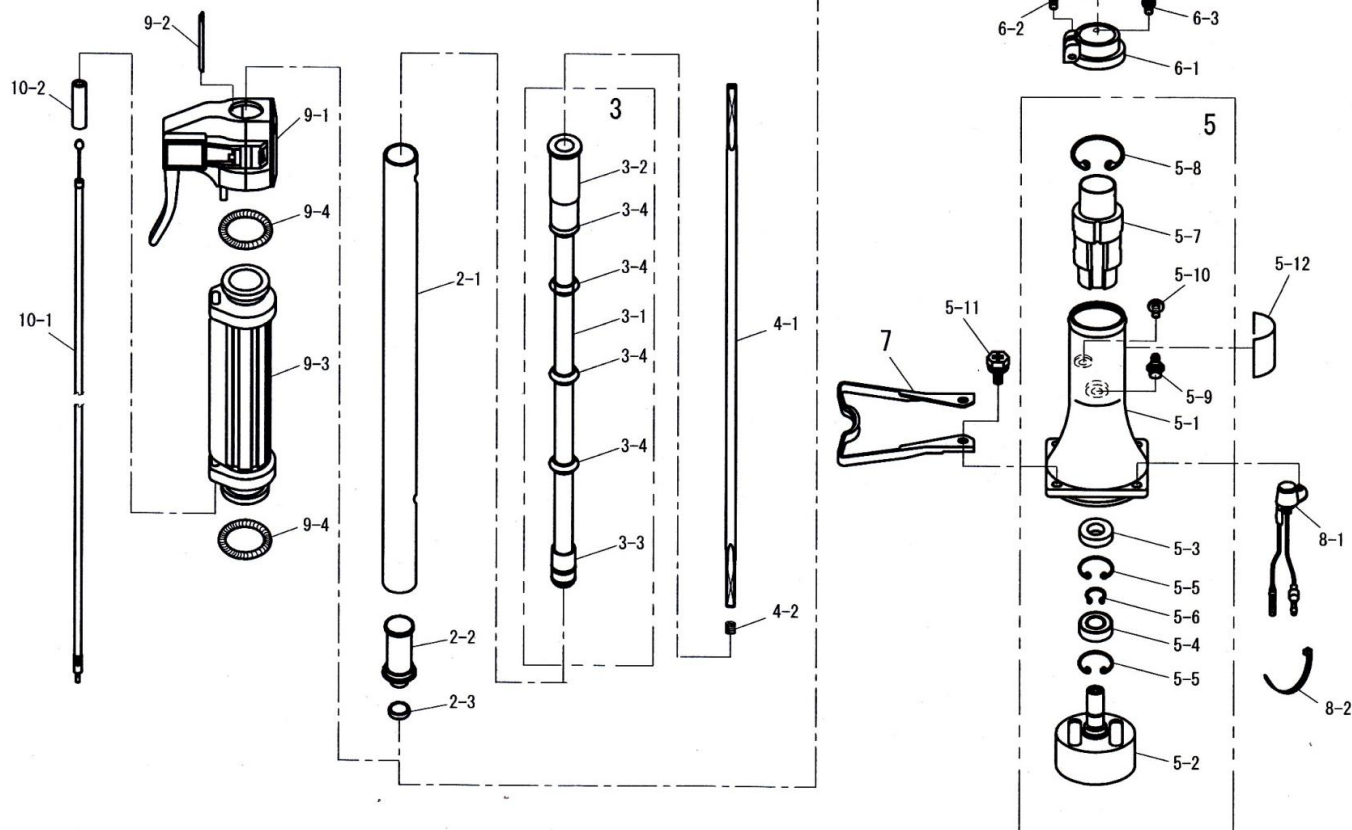

図番	品番	商品名	個数	価格
1	6311-00021	クランクケース Assy (新) (*付)	1	
1-1	6311-11100	* クランクケース(注意銘板付)	1	
1-2	6311-12110	* クランクケースカバー	1	
1-3	6311-12210	* ギヤケース	1	
1-4	6417-13000	* クランクシャフトコンブ (△付)	1	
1-4-1	-	△ クランクシャフト	1	
1-4-2	-	△ シャフト連結ナット	1	
1-5	6311-13510	* ローラー	1	
1-6	6311-11210	* ローラーホルダー	2	
1-7	6311-14111	* アンビル40φ 新	1	
1-8	6311-15110	* ガイドパイプ40φ	1	
1-9	6311-13410	* スリーブ	1	
1-10	5112-11130	* カラー (12-16-4)	1	
1-11	6311-13210	* シャフトギヤ	1	
1-12	5111-11160	* ベベルギヤ	1	
1-13	5112-11150	* ピニオンギヤ □6	1	
1-14	0311-26001	* 6001 2NSベアリング	2	
1-15	0311-26000	* 6000 2NS ベアリング	1	
1-16	0311-00607	* ベアリング 607	1	
1-17	0311-46901	* ベアリング 6901-ZZ	2	
1-18	0211-01210	* S-12 スナップリング	1	
1-19	0217-02412	* IRTW-24 スナップリング	1	
1-20	6311-21130	* Oリング S24 4種D	1	
1-21	6311-14120	* Oリング P24	2	
1-22	6311-15120	* Oリング P35	3	
1-23	6311-16110	* Oリング S80	2	
1-24	0126-00620	* M6×20六角穴付ボルト	1	
1-25	0111-10510	* M5×10 スクリュ SW	1	
1-26	0126-00620	* M6×20六角穴付ボルト	8	
1-27	0173-00615	* M6 SW	8	
1-28	6117-17340	* M6 平ワッシャ	8	
1-29	3143-11180	* グリスプラグ M-10	1	
1-30	6311-96100	○ 注意銘板	1	
		オプション		
1-31	6311-14131	アンビル65φ 新	1	
1-32	6311-15130	ガイドパイプ φ 65X40	1	
1-33	6510-15120	ガイドパイプ φ 65x100	1	
1-34	6317-15110	ガイドパイプ46φ	1	
1-35	6311-15000	ガイドパイプセット40X25(ガイド付)	1	
2-1	6313-21110	メインパイプ φ 24×φ 20.8×321	1	
2-2	6417-23110	ブッシュRガイド(シール付) ※付	1	
2-3	3114-31150	* シールジョイント	1	
3	6313-22100	インナーパイプASSYL307 ※付	1	
3-1	-	* インナーパイプ 13X9X252	1	
3-2	-	* インナーブッシュF	1	
3-3	-	* インナーブッシュR	1	
3-4	-	* インナーブッシュS	4	
4-1	6313-24111	フレキシフト □6Xφ 6.9X378	1	
4-2	6410-81240	シャフト押えSP(杭打ち機用)	1	

図番	品番	商品名	個数	価格
5	6311-31000	クラッチハウジングASSY (※付)	1	
5-1	3324-31111	* クラッチハウジング	1	
5-2	6311-31120	* クラッチドラム □6	1	
5-3	3324-31160	* 12-28-5 オイルシール	1	
5-4	0311-46001	* 6001 ZZ ベアリング	1	
5-5	0212-02812	* R-28 スナップリング	2	
5-6	0211-01210	* S-12 スナップリング	1	
5-7	3353-31200	* 防振ゴム	1	
5-8	0217-03615	* (IRTW-36)スナップリング	1	
5-9	3323-11180	* グリスニップル	1	
5-10	0114-00406	* M4×6トラススクリュ	1	
5-11	0122-30620	M6×20十字穴付六角ホルトSW.W	4	
5-12	6416-95100	機種ラベル(RP021MS)	1	
6-1	3353-31311	クランプ	1	
6-2	0126-00525	M5X25六角穴付ボルト	1	
6-3	0111-10512	M5X12 スクリュ SW	1	
7	6311-42510	エンジンスタンド	1	
8-1	3000-27101	ストップスイッチASSY	1	
8-2	3394-31210	結束バンド(2×80黒)	1	
9-1	5114-22400	スロットルレバー Assy	1	
9-2	6311-21120	スパーサー(レバー)	1	
9-3	3347-22210	右グリップ(ホルダー用)	1	
9-4	3347-22320	グリップバンド	2	
10-1	3431-22521	スロットルワイヤ(420X70)	1	
10-2	6311-25120	ビニールチューブ φ8×φ6×40	1	
		付属品		
	5111-91180	4mm 六角棒レンチ	1	
	5111-91191	5mm 六角棒レンチ	1	
	3624-91111	耳栓	1	
	6311-91120	手袋	1	
	6311-91130	耐熱カバー	1	
	6311-93430	補充グリス	1	
	6417-99111	取扱説明書	1	
	1137-91300	工具一式(※付)	1	
	-	* 13-19 ボックスレンチ(十字付)	1	
	-	* 8-10 両口スパナ	1	